

Dolezych

einfach sicher

DoLast Hebezeuge

Original-Betriebsanleitung Handfahrwerk Do 190/T • Haspelfahrwerk Do 191/T



Diese Betriebsanleitung ist vor dem Gebrauch des Hebezeuges zu lesen. Sie enthält wichtige Informationen bezüglich Sicherheit und Bedienung. Dies ist ein Profiprodukt, das für gewerbliche Anwender vorgesehen ist.

WARNHINWEIS: Dieses Hebezeug sollte nicht von Personen installiert, bedient oder gewartet werden, die diese Betriebsanleitung weder gelesen noch den gesamten Inhalt verstanden haben. Das Versäumen, diese Gebrauchsanweisung zu lesen und zu befolgen, kann zu ernsthaften körperlichen Verletzungen oder zum Tode, sowie zu Sachbeschädigungen führen.

- | | |
|--|--|
| 1. Allgemeine Informationen 2 | 6. Tabelle für die Platzierung der
Abstandsscheiben 7 |
| 2. Anweisungen zur sicheren
Bedienung 2 | 7. Wartung 9 |
| 3. Technische Angaben 3 | 8. Garantie 10 |
| 4. Explosionszeichnung 5 | 9. Konformitätserklärung 10 |
| 5. Einbau 7 | |

1. Allgemeine Informationen

Diese Betriebsanleitung enthält wichtige Informationen für alle Personen, die mit dem sicheren Einbau, Betrieb und Wartung des Fahrwerks betraut sind. Beim Gebrauch jeglicher Fahrwerke bestehen verschiedene, mögliche Risiken von Personen- oder Sachschäden. Jeder, der mit Einbau, Wartung oder

Betrieb des Fahrwerks betraut ist, muss mit dem Inhalt der Betriebsanleitung vertraut sein. Um Personen- oder Sachschäden zu vermeiden, sollten Sie die nachfolgenden Informationen und Anweisungen dieser Betriebsanleitung befolgen.

2. Anweisungen zur sicheren Bedienung

1. Vor dem Zusammenbau des Fahrwerks sollte der Bediener diesen auf Schäden und Abnutzungen untersuchen.

2. Benutzen Sie niemals ein Fahrwerk, das bei der Untersuchung Schäden aufwies.

3. Befestigen Sie nur einen Flaschenzug, dessen Kapazität geringer als die des Fahrwerks oder gleichwertig ist.

4. Bedienen Sie das Fahrwerk nur, wenn die Ladung unter diesem mittig ausgerichtet wurde. Schrägzug verboten.

5. Stellen Sie sicher, dass sich alle Personen außerhalb des Gefahrenbereiches befinden. Niemals Ladungen über Personen hinweg heben.

6. Vermeiden Sie Kollisionen und ein Anstoßen des Fahrwerks.

7. Stellen Sie sicher, dass die Endstopper an beiden Enden des Trägers sicher angebracht wurden, bevor Sie das Fahrwerk benutzen.

8. Niemals eine Handkette mittels Schrauben verbinden.

9. Eine angehängte Last nicht schwingen lassen.

10. Nehmen Sie keine Änderungen am Fahrwerk vor.

3. Technische Angaben

Handfahrwerk Do 190/T

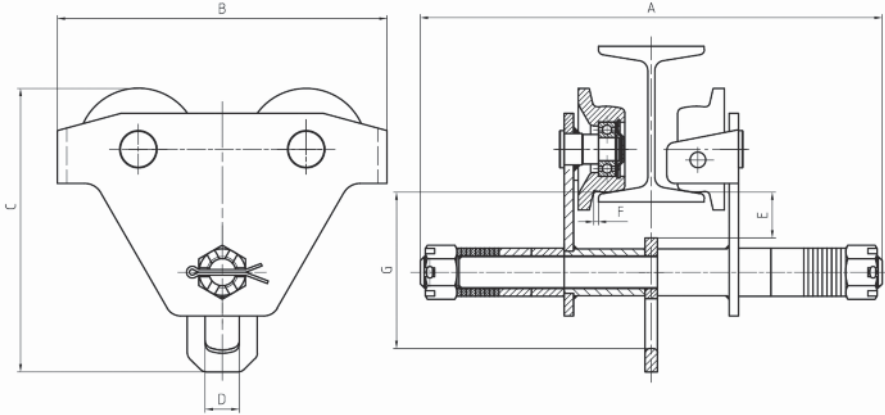

Modell		Do 190 / T					
Tragfähigkeit (t)		0,5	1	2	3	5	10
Testladung (t)		0,625	1,25	2,5	3,75	6,25	12,5
Trägerbreite (mm)		68-203	68-203	88-203	110-203	116-203	130-203
Abmessungen (mm)	A	297	310	329	348	378	411
	B	212	248	293	350	382	467
	C	184	223,5	267,5	322	372	483
	D	22	28	34	42	46	72
	E	29,5	30	30	34,5	36,5	40
	F	≈3	≈3	≈3	≈3	≈5	≈5
	G	102,5	123	147	173,5	200	273
Mindestradius (m)		0,6	0,8	1	1,4	1	1,2
Netto-Gewicht (kg)		5,9	9,9	16	28,4	43,3	86,2

Haspelfahrwerk Do 191/T

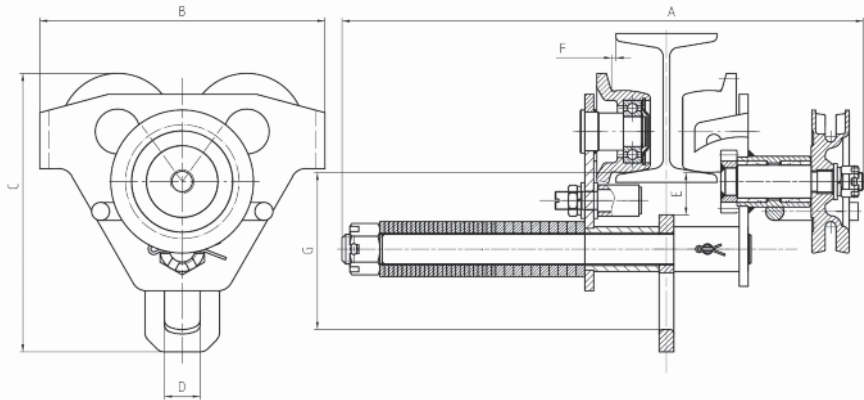

Modell		Do 191 / T					
Tragfähigkeit (t)		0,5	1	2	3	5	10
Testladung (t)		0,625	1,25	2,5	3,75	6,25	12,5
Breite des I-Trägers (mm)		68-203	68-203	88-203	110-203	116-203	130-203
Abmessungen (mm)	A	336,5	356,5	369	388	405,5	432
	B	212	248	293	350	382	467
	C	184	223,5	267,5	322	372	483
	D	22	28	34	42	46	72
	E	29,5	30	30	34,5	36,5	40
	F	≈3	≈3	≈3	≈3	≈5	≈5
	G	102,5	123	147	173,5	200	273
Mindestradius (m)		0,6	0,8	1	1,4	1	1,2
Netto-Gewicht (kg)		9,4	13,9	20,7	33,3	47,9	90,6

4. Explosionszeichnung

Handfahrwerk Do 190/T

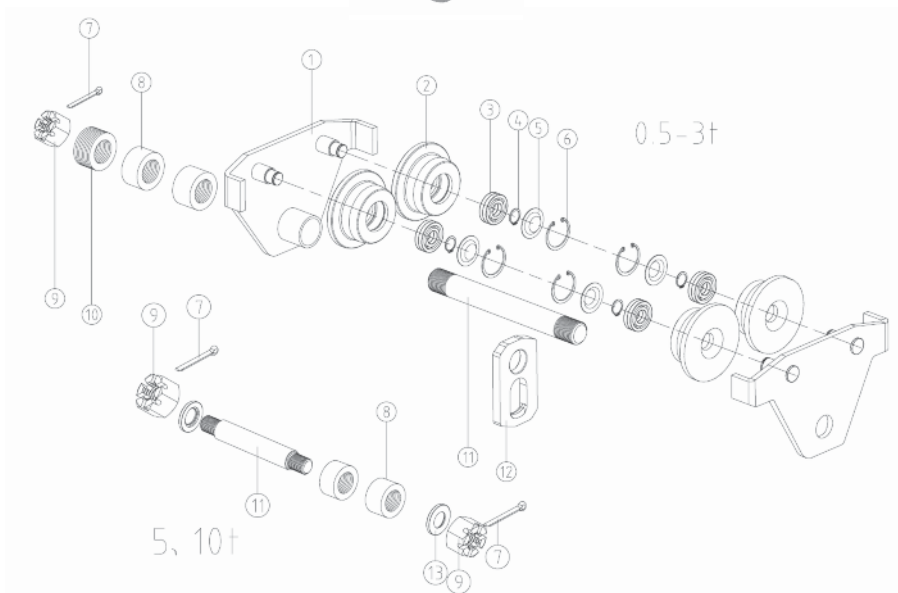

Nr.	Teilebezeichnung	Nr.	Teilebezeichnung
1	Platte	8	Hülse
2	Laufrolle	9	Kronenmutter
3	Lager	10	Unterlegscheibe
4	Sprengring	11	Achse
5	Lagerdeckel	12	Aufhängungsplatte
6	Seegerring	13	Scheibe
7	Splint		

Haspelfahrwerk Do 191/T

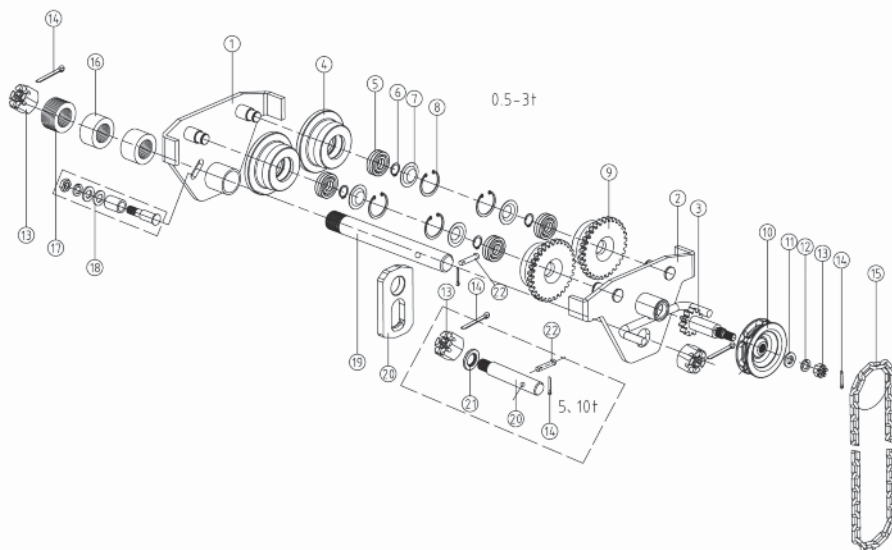

Nr.	Teilebezeichnung	Nr.	Teilebezeichnung	Nr.	Teilebezeichnung
1	Angetriebene Platte	9	Antriebsrolle	17	Unterlegscheibe
2	Mitläuferplatte	10	Handkettenrad	18	Fallsicherung
3	Antriebswellensatz	11	Flache Unterlegscheibe	19	Achse
4	Laufrolle	12	Federscheibe	20	Aufhängungsplatte
5	Lager	13	Kronenmutter	21	Scheibe
6	Sprengring	14	Splint	22	Passstift
7	Lagerdeckel	15	Handkette		
8	Seegerring	16	Hülsen		

5. Einbau

1. Messen Sie die tatsächliche Breite des Trägerflansches.
2. Überprüfen Sie die Anzahl der Unterlegscheiben und Hülsen anhand der Tabelle. Setzen Sie die benötigten Unterlegscheiben und Hülsen auf die Achse an der Innenseite der Platten. Die Abmessung zwischen den Wagen-Spurkränzen muss mindestens 6 mm breiter sein als die Lauffläche der Trägerbreite, jede Seite mindestens 3 mm. Bitte beachten Sie hierzu auch die Abmessung „F“ der technischen Angaben, Kapitel 3.
3. Bringen Sie die übriggebliebenen Unterlegscheiben und Hülsen an der

Außenseite der Platten an und schrauben Sie die Kronenmuttern auf die Achsen.

4. Lösen Sie jetzt die Muttern ein klein wenig und verteilen Sie die Platten, damit die Räder platziert werden können.

5. Auf dem Träger platzieren. Ziehen Sie nun die Kronenmuttern an und belasten Sie das Fahrwerk leicht um sicherzustellen, dass alle vier Räder auf dem Träger aufliegen. Befestigen und sichern Sie nun die Kronenmuttern.

6. Tabelle für die Platzierung der Abstandsscheiben

Handfahrwerk Do 190/T

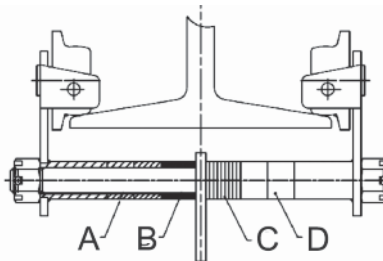

Haspelfahrwerk Do 191/T

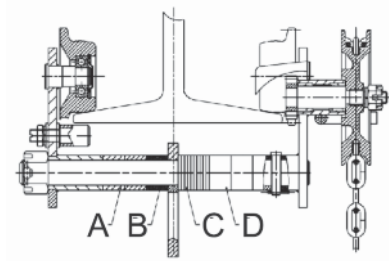



„A“ und „D“ sind die Anzahl der Hülsen; „B“ und „C“ sind die Anzahl der Unterlegscheiben

Tabelle für die Anbringung der Unterlegscheiben und Hülsen

Träger- breite (mm)	500 kg				1.000 kg				2.000 kg				3.000 kg				5.000 kg				10.000 kg			
	A	B	C	D	A	B	C	D	A	B	C	D	A	B	C	D	A	B	C	D	A	B	C	D
68	0	0	0	0	0	0	0	0																
74	0	1	1	0	0	1	1	0																
80	0	2	2	0	0	2	2	0	0	0	0	0												
88	0	3	3	0	0	3	3	0	0	1	1	0												
94	0	4	4	0	0	4	4	0	0	2	2	0												
100	0	5	5	0	0	5	5	0	0	3	3	0												
102	0	6	5	0	0	6	5	0	0	3	3	0												
110	1	0	0	1	1	0	0	1	0	5	4	0	0	0	0	0								
112	1	0	0	1	1	0	0	1	0	5	5	0	0	0	0	0								
116	1	1	1	1	1	1	1	0	6	5	0	0	1	1	0	0	0	0	0					
118	1	1	1	1	1	1	1	1	0	6	6	0	0	1	1	0	0	0	0					
122	1	2	2	1	1	2	2	1	0	6	6	0	0	2	2	0	0	1	1	0				
124	1	2	2	1	1	2	2	1	1	0	0	1	0	2	2	0	0	1	1	0				
130	1	3	3	1	1	3	3	1	1	1	1	1	0	3	3	0	0	2	2	0	0	0	0	0
132	1	4	3	1	1	4	3	1	1	1	1	1	0	4	3	0	0	3	2	0	0	0	0	0
134	1	4	4	1	1	4	4	1	1	2	1	1	0	4	4	0	0	3	3	0	0	1	0	0
136	1	4	4	1	1	4	4	1	1	2	2	1	0	4	4	0	0	3	3	0	0	1	1	0
138	1	5	4	1	1	5	4	1	1	2	2	1	0	5	4	0	0	4	3	0	0	1	1	0
140	1	5	5	1	1	5	5	1	1	3	2	1	0	5	5	0	0	4	4	0	0	2	1	0
142	1	5	5	1	1	5	5	1	1	3	3	1	0	5	5	0	0	4	4	0	0	2	2	0
144	1	6	5	1	1	6	5	1	1	3	3	1	0	6	5	0	0	5	4	0	0	2	2	0
146	1	6	6	1	1	6	6	1	1	4	3	1	0	6	6	0	0	5	5	0	0	3	2	0
150	1	7	6	1	1	7	6	1	1	4	4	1	0	7	6	0	0	6	5	0	0	3	3	0
152	2	0	0	2	2	0	0	2	1	5	4	1	0	7	7	0	0	6	6	0	0	4	3	0
154	2	0	0	2	2	0	0	2	1	5	5	1	0	7	7	0	0	7	6	0	0	4	4	0
158	2	1	1	2	2	1	1	2	1	6	5	1	1	0	0	1	1	0	0	1	0	5	4	0
160	2	1	1	2	2	1	1	2	1	6	6	1	1	0	0	1	1	0	0	1	0	5	5	0
162	2	2	1	2	2	2	1	2	1	6	6	1	1	1	0	1	1	1	0	1	0	5	5	0
166	2	2	2	2	2	2	2	2	2	0	0	2	1	1	1	1	1	1	1	1	1	0	0	0
168	2	3	2	2	2	3	2	2	2	0	0	2	1	2	1	1	1	2	1	1	1	0	0	1
170	2	3	3	2	2	3	3	2	2	1	0	2	1	2	2	1	1	2	2	1	1	1	0	1
176	2	4	4	2	2	4	4	2	2	2	1	2	1	3	3	1	1	3	3	1	1	2	1	1
178	2	4	4	2	2	4	4	2	2	2	2	2	1	3	3	1	1	3	3	1	1	2	2	1
180	2	5	4	2	2	5	4	2	2	2	2	2	1	4	3	1	1	4	3	1	1	2	2	1
182	2	5	5	2	2	5	5	2	2	3	2	2	1	4	4	1	1	4	4	1	1	3	2	1
184	2	5	5	2	2	5	5	2	2	3	3	2	1	4	4	1	1	4	4	1	1	3	3	1
186	2	6	5	2	2	6	5	2	2	3	3	2	1	5	4	1	1	5	4	1	1	3	3	1
188	2	6	6	2	2	6	6	2	3	4	3	2	1	5	5	1	1	5	5	1	1	4	3	1
194	2	7	7	2	2	7	7	2	2	5	4	2	1	6	6	1	1	6	6	1	1	5	4	1
200	2	8	8	2	2	8	8	2	2	6	5	2	1	7	7	1	1	7	7	1	1	6	5	1
203	2	9	8	2	2	9	8	2	2	6	6	2	1	8	7	1	1	8	7	1	1	6	6	1

7. Wartung

1. Überprüfen Sie vor der Verwendung die Funktionsweise des Fahrwerks.
2. Im Falle von Unsicherheiten oder Verformungen das Fahrwerk sofort außer Betrieb nehmen.
3. Defekte Teile dürfen nur durch Originalteile ausgetauscht werden.
4. Beachten Sie die folgenden, wiederkehrenden Standard-Wartungsarbeiten:

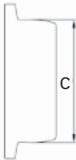
Modell	Handfahrwerk Do 190 / T				
Teil	Methode	Ausschusskriterien			Behebung
Platten	Sichtprüfung	Überprüfen Sie die Platten auf Abnutzung, Verformungen und Risse			Ersetzen
Achse	Messen 	Tragfähigkeit (t)	D (mm)		Ersetzen
			Entfernen		
		0,5	≤ 18,0		
		1	≤ 21,6		
		2	≤ 27,0		
		3	≤ 32,4		
		5	≤ 37,8		
	10	≤ 54,0			
	Sichtprüfung	Überprüfen Sie die Achse auf Abnutzung, Risse und Verformungen			Ersetzen
Aufhängungsplatte	Messen 	Tragfähigkeit (t)	A (mm)	B (mm)	Ersetzen
			Entfernen		
		0,5	≤ 10,8	≤ 12,6	
		1	≤ 14,2	≤ 15,3	
		2	≤ 17,1	≤ 18,5	
		3	≤ 22,3	≤ 23,4	
		5	25,9	31,5	
10	40,0	40,5			
Rolle	Messen 	Tragfähigkeit (t)	C (mm)		Ersetzen
			Entfernen		
		0,5	≤ 49,5		
		1	≤ 63,0		
		2	≤ 76,5		
		3	≤ 94,5		
		5	≤ 105,3		
	10	≤ 131,4			
	Sichtprüfung	Überprüfen Sie die Rollen auf Abnutzung, Risse und Verformungen. Überprüfen Sie den Gleichlauf der Rollen.			Ersetzen
Kronenmutter	Sichtprüfung	Überprüfen Sie, ob alle Sechskantmutter immer noch fest sitzen.			Ersetzen

8. Garantie

1. Die Garantie tritt mit dem auf dem Typenschild erwähnten Datum in Kraft und hat eine sechsmonatige Gültigkeit.
2. Die Garantie ist ohne Erlaubnis des Händlers nicht übertragbar.
3. Die Garantie kann ohne Typenschild nicht beansprucht werden.
4. Die Garantie gilt nur bei zweckdienlichem Gebrauch, entsprechend der Betriebsanleitung und der vom Hersteller bestimmten Verwendung.
5. Es dürfen keine Änderungen an dem Produkt vorgenommen werden.
6. Die Garantie gilt nicht bei unsachgemäßer Verwendung.
7. Mögliche Frachtkosten werden durch die Garantie nicht abgedeckt.
8. Reparaturen sollten ausschließlich vom Lieferanten ausgeführt werden.
9. Die Wartung des Produktes sollte entsprechend der Betriebsanleitung in regelmäßigen Zeitabständen erfolgen.

9. Konformitätserklärung

EG-Konformitätserklärung

Im Sinne der EG-Maschinenrichtlinie 2006/42/EG, Anhang II A

Hiermit erklären wir, Dolezych GmbH & Co. KG, Hartmannstraße 8, D-44147 Dortmund, dass das nachfolgend bezeichnete Lastaufnahmemittel aufgrund seiner Konzipierung und Bauart sowie in der von uns in den Verkehr gebrachten Ausführung den einschlägigen grundlegenden Sicherheits- und Gesundheitsanforderungen der betreffenden EG-Richtlinie Maschinen entspricht. Bei einer nicht mit uns abgestimmten Änderung des Lastaufnahmemittels verliert diese Erklärung ihre Gültigkeit.

Produkt:	Handfahrwerk Do 190/T und Haspelfahrwerk Do 191/T
Tragfähigkeiten:	500 kg, 1.000 kg, 2.000 kg, 3.000 kg, 5.000 kg, 10.000 kg
Artikelnummern:	08989205/08989405, 08989210/08989410, 08989220/08989420, 08989230/08989430, 08989250/08989450, 08989299/08989499
Einschlägige EG-Richtlinie:	EG-Maschinenrichtlinie 2006/42/EG
Normen und Spezifikation:	DIN EN 13157, BGR 500, UVV 18.4



Datum / Dokumentationsbevollmächtigter

Serviceadresse

Deutschland

Dolezych GmbH & Co. KG
Hartmannstraße 8
D-44147 Dortmund
Telefon +49 (0)231/82 85-0
Telefax +49 (0)231/82 77 82
<http://www.dolezych.de>
Email: info@dolezych.de

Dolezych
einfach sicher

www.dolezych.de

Dolezych

einfach sicher

DoLast lifting tools

User's Manual (Operator) Plain Trolley Do 190/T • Geared Trolley Do 191/T



Read this manual before using the lifting tool. This manual includes very important information concerning safety and operation. This is a professional product intended for commercial users.

WARNING: This equipment should not be installed, operated or maintained by any person who has not read and understood all the contents of this manual. Failure to read and comply with the contents of this manual can result in serious bodily injury or death, and/or property damage.

1. General	2	6. Chart for Arrangement of Space Washers	7
2. Safe Operation Instructions	2	7. Maintenance	9
3. Technical Specification	3	8. Warranty	10
4. Exploded View Drawing	5	9. EG-Declaration of conformity ...	10
5. Installation	7		

1. General

This manual provides important information for all personnel involved with the safe installation, operation and proper maintenance of this product. When using any push trolley there are different kinds of risks that you may incur, including risks in own injuries or property damage. Everyone who comes

in contact with installation, maintenance or operation of the trolley must be fully familiar with the contents of this manual. To protect yourself against the risk of personal injury or property damage you need to follow the following information and instructions in this manual.

2. Safe Operation Instructions

1. Before assembling a trolley, the operator should inspect the trolley for wear or damage.
2. Never use a trolley that inspection indicates is damaged.
3. Only attach a hoist having a rated capacity equal to or less than the capacity of the trolley.
4. Only operate a trolley when the load is centered under the trolley. Do not "side pull".
5. Make sure all people are clear of the load path. Do not lift a load over people.
6. Avoid collision or bumping of trolley.
7. Ensure stops are securely installed at both ends of the beam prior to using trolley.
8. Never splice a hand chain by inserting a bolt between links.
9. Do not swing a suspended load.
10. Do not make any change to the trolley.

3. Technical Specification

Plain Trolley Do 190/T

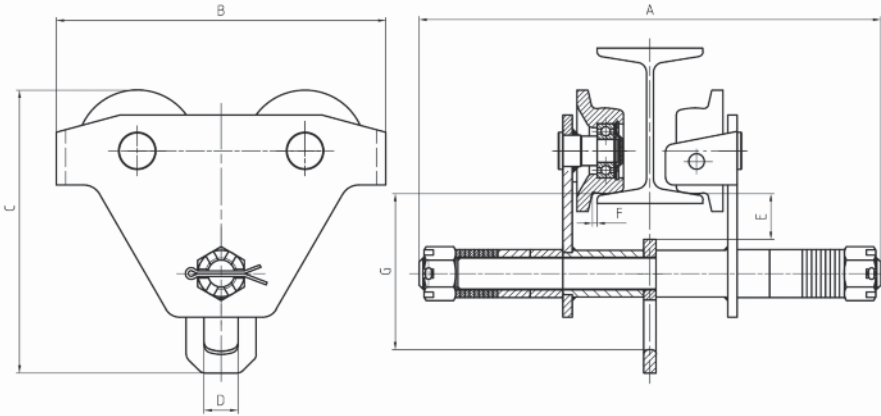

Model		Do 190 / T					
Capacity (t)		0.5	1	2	3	5	10
Proof Load (t)		0.625	1.25	2.5	3.75	6.25	12.5
Beam Width (mm)		68-203	68-203	88-203	110-203	116-203	130-203
Dimensions (mm)	A	297	310	329	348	378	411
	B	212	248	293	350	382	467
	C	184	223.5	267.5	322	372	483
	D	22	28	34	42	46	72
	E	29.5	30	30	34.5	36.5	40
	F	≈3	≈3	≈3	≈3	≈5	≈5
	G	102.5	123	147	173.5	200	273
Min. Radius Curve (m)		0.6	0.8	1	1.4	1	1.2
Net Weight (kg)		5.9	9.9	16	28.4	43.3	86.2

Geared Trolley Do 191/T

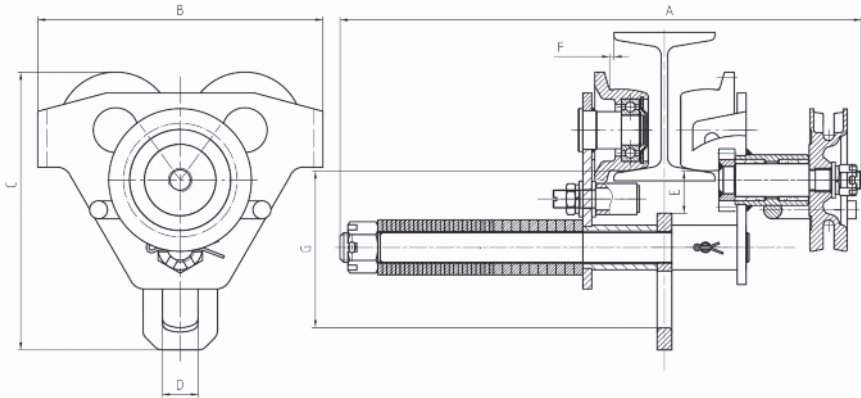

Model		Do 191 / T					
Capacity (t)		0,5	1	2	3	5	10
Proof Load (t)		0.625	1.25	2.5	3.75	6.25	12.5
I-Beam Width (mm)		68-203	68-203	88-203	110-203	116-203	130-203
Dimensions (mm)	A	336.5	356.5	369	388	405.5	432
	B	212	248	293	350	382	467
	C	184	223.5	267.5	322	372	483
	D	22	28	34	42	46	72
	E	29.5	30	30	34.5	36.5	40
	F	≈3	≈3	≈3	≈3	≈5	≈5
	G	102.5	123	147	173.5	200	273
Min. Radius Curve (m)		0.6	0.8	1	1.4	1	1.2
Net Weight (kg)		9.4	13.9	20.7	33.3	47.9	90.6

4. Exploded View Drawing

Plain Trolley Do 190/T

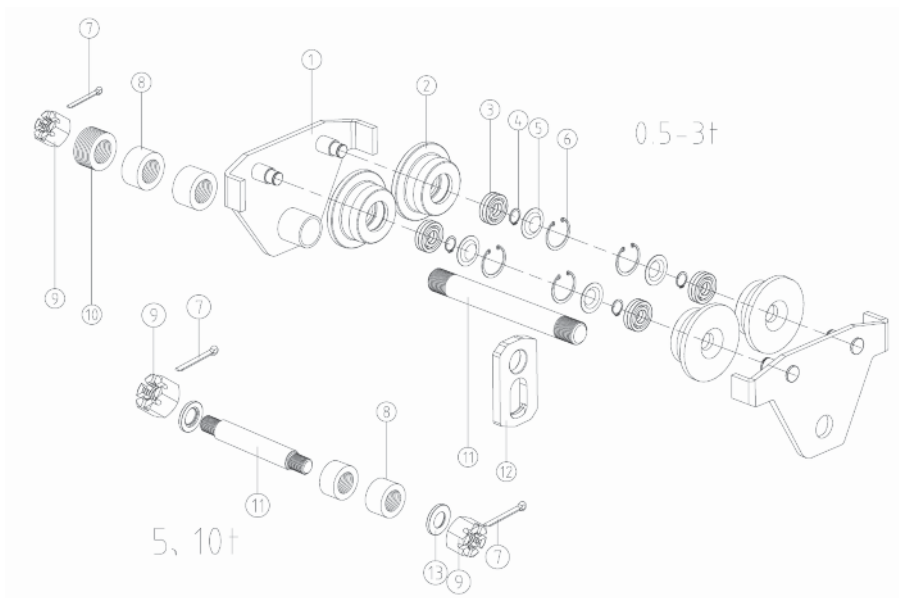

No.	Parts Name	No.	Parts Name
1	Plate	8	Sleeve
2	Wheel	9	Hexagon slotted nuts
3	Bearing	10	Washer
4	Snap ring	11	Axle
5	Bearing cap	12	Suspension plate
6	Circlips for holes	13	Step washer
7	Split pins		

Geared Trolley Do 191/T

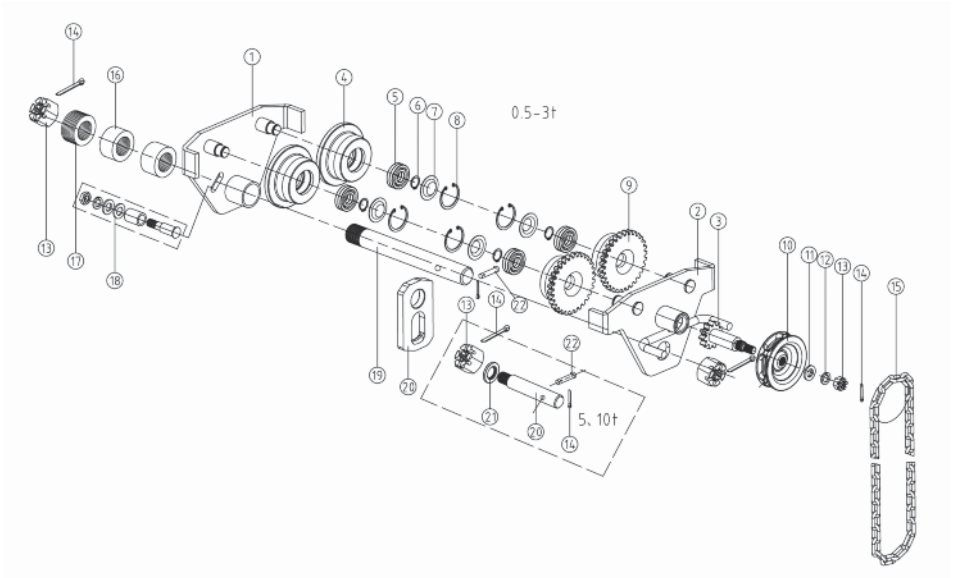

No.	Parts Name	No.	Parts Name	No.	Parts Name
1	Driven plate	9	Driving wheel	17	Washer
2	Driving plate	10	Hand chain wheel	18	Anti fall device
3	Drive shaft assembly	11	Flat washer	19	Axle
4	Driven wheel	12	Spring washer	20	Suspension plate
5	Bearing	13	Hexagon slotted nuts	21	Step washer
6	Snap ring	14	Split pins	22	Dowel Pin
7	Bearing cap	15	Hand chain		
8	Circlips for hole	16	Sleeves		

5. Installation

1. Measure the actual width of the beam flange.
2. Check the quantity of washers and sleeves according to chart. Assemble the required washer and sleeve over the axle to the inside of the plates, so that the dimension between the trolley wheel flanges is at least 6mm wider than the runway beam width. Each side should be at least 3mm. please refer to Technical specification "F" dimension.
3. Assemble the remaining washer and sleeve on the outside of the plates and

screw the hexagonal slotted nuts on the axle.

4. Now loosen the nuts a little bit and spread the plates so that the wheels can be placed over the runway beam.

5. Now tighten the hexagonal slotted nuts to the washers and place a light load under the trolley to make sure all four wheels contact the runway beam. Now tighten and lock the hexagonal slotted nuts firmly against the washers.

6. Chart for Arrangement of Space Washers

Plain Trolley Do 190/T

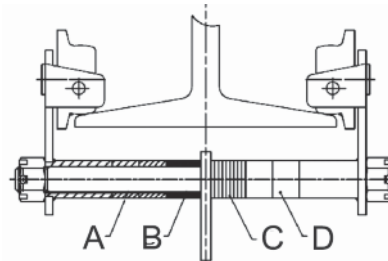

Geared Trolley Do 191/T

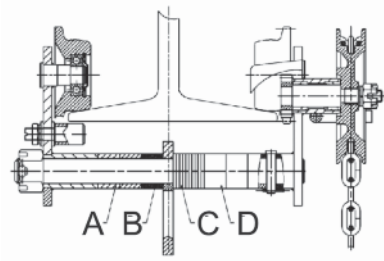

"A" and "D" are quantity of sleeve; "B" and "C" are quantity of washers

Chart For Arrangement of Washers and Sleeves

Beam Width (mm)	500 kg				1,000 kg				2,000 kg				3,000 kg				5,000 kg				10,000 kg			
	A	B	C	D	A	B	C	D	A	B	C	D	A	B	C	D	A	B	C	D	A	B	C	D
68	0	0	0	0	0	0	0	0																
74	0	1	1	0	0	1	1	0																
80	0	2	2	0	0	2	2	0	0	0	0	0												
88	0	3	3	0	0	3	3	0	0	1	1	0												
94	0	4	4	0	0	4	4	0	0	2	2	0												
100	0	5	5	0	0	5	5	0	0	3	3	0												
102	0	6	5	0	0	6	5	0	0	3	3	0												
110	1	0	0	1	1	0	0	1	0	5	4	0	0	0	0	0								
112	1	0	0	1	1	0	0	1	0	5	5	0	0	0	0	0								
116	1	1	1	1	1	1	1	0	6	5	0	0	1	1	0	0	0	0	0					
118	1	1	1	1	1	1	1	1	0	6	6	0	0	1	1	0	0	0	0					
122	1	2	2	1	1	2	2	1	0	6	6	0	0	2	2	0	0	1	1	0				
124	1	2	2	1	1	2	2	1	1	0	0	1	0	2	2	0	0	1	1	0				
130	1	3	3	1	1	3	3	1	1	1	1	1	0	3	3	0	0	2	2	0	0	0	0	
132	1	4	3	1	1	4	3	1	1	1	1	1	0	4	3	0	0	3	2	0	0	0	0	
134	1	4	4	1	1	4	4	1	1	2	1	1	0	4	4	0	0	3	3	0	0	1	0	
136	1	4	4	1	1	4	4	1	1	2	2	1	0	4	4	0	0	3	3	0	0	1	1	
138	1	5	4	1	1	5	4	1	1	2	2	1	0	5	4	0	0	4	3	0	0	1	1	
140	1	5	5	1	1	5	5	1	1	3	2	1	0	5	5	0	0	4	4	0	0	2	1	
142	1	5	5	1	1	5	5	1	1	3	3	1	0	5	5	0	0	4	4	0	0	2	2	
144	1	6	5	1	1	6	5	1	1	3	3	1	0	6	5	0	0	5	4	0	0	2	2	
146	1	6	6	1	1	6	6	1	1	4	3	1	0	6	6	0	0	5	5	0	0	3	2	
150	1	7	6	1	1	7	6	1	1	4	4	1	0	7	6	0	0	6	5	0	0	3	3	
152	2	0	0	2	2	0	0	2	1	5	4	1	0	7	7	0	0	6	6	0	0	4	3	
154	2	0	0	2	2	0	0	2	1	5	5	1	0	7	7	0	0	7	6	0	0	4	4	
158	2	1	1	2	2	1	1	2	1	6	5	1	1	0	0	1	1	0	0	1	0	5	4	
160	2	1	1	2	2	1	1	2	1	6	6	1	1	0	0	1	1	0	0	1	0	5	5	
162	2	2	1	2	2	2	1	2	1	6	6	1	1	1	0	1	1	1	0	1	0	5	5	
166	2	2	2	2	2	2	2	2	2	0	0	2	1	1	1	1	1	1	1	1	1	0	0	
168	2	3	2	2	2	3	2	2	2	0	0	2	1	2	1	1	1	2	1	1	1	0	0	
170	2	3	3	2	2	3	3	2	2	1	0	2	1	2	2	1	1	2	2	1	1	1	0	
176	2	4	4	2	2	4	4	2	2	2	1	2	1	3	3	1	1	3	3	1	1	2	1	
178	2	4	4	2	2	4	4	2	2	2	2	2	1	3	3	1	1	3	3	1	1	2	2	
180	2	5	4	2	2	5	4	2	2	2	2	2	1	4	3	1	1	4	3	1	1	2	2	
182	2	5	5	2	2	5	5	2	2	3	2	2	1	4	4	1	1	4	4	1	1	3	2	
184	2	5	5	2	2	5	5	2	2	3	3	2	1	4	4	1	1	4	4	1	1	3	3	
186	2	6	5	2	2	6	5	2	2	3	3	2	1	5	4	1	1	5	4	1	1	3	3	
188	2	6	6	2	2	6	6	2	3	4	3	2	1	5	5	1	1	5	5	1	1	4	3	
194	2	7	7	2	2	7	7	2	2	5	4	2	1	6	6	1	1	6	6	1	1	5	4	
200	2	8	8	2	2	8	8	2	2	6	5	2	1	7	7	1	1	7	7	1	1	6	5	
203	2	9	8	2	2	9	8	2	2	6	6	2	1	8	7	1	1	8	7	1	1	6	6	

7. Maintenance

1. Check the function of the trolley before use.
2. In case of uncertainties or deformation the trolley has to be taken out of service immediately.
3. Defective parts have to be replaced by original parts only.
4. See the standard periodic maintenance as follows:

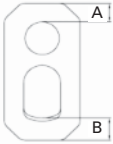
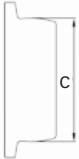
Model	Plain Trolley Do 190 / T				
Items	Method	Discard Criteria		Remedy	
Plates	Check visually	Check the plates for wear and tear, cracks and deformation		Replace	
Axle	Measure 	Capacity (t)	D (mm)		Replace
			Discard		
		0.5	≤ 18.0		
		1	≤ 21.6		
		2	≤ 27.0		
		3	≤ 32.4		
		5	≤ 37.8		
	10	≤ 54.0			
	Check visually	Check the axle for wear and tear, cracks and deformation		Replace	
Suspension Plate	Measure 	Capacity (t)	A (mm)	B (mm)	Replace
			Discard		
		0.5	≤ 10.8	≤ 12.6	
		1	≤ 14.2	≤ 15.3	
		2	≤ 17.1	≤ 18.5	
		3	≤ 22.3	≤ 23.4	
		5	25.9	31.5	
10	40.0	40.5			
Wheel	Measure 	Capacity (t)	C (mm)		Replace
			Discard		
		0.5	≤ 49.5		
		1	≤ 63.0		
		2	≤ 76.5		
		3	≤ 94.5		
		5	≤ 105.3		
	10	≤ 131.4			
	Check visually	Check the wheel for wear and tear, cracks and deformation. Check the wheel rotary smooth.		Replace	
Hexagon slotted nuts	Check visually	Check all hexagon slotted nuts are still firmly tightened.		Replace	

8. Warranty

1. The warranty begins on the date that is written on the nameplate and has a validity of six months.
2. The warranty is not transferable without permission of your distributor.
3. A warranty claim cannot be made without a nameplate.
4. The warranty only applies when the product is used according to the included manual and is used exclusively in the way it was designed for.
5. No changes can be made to the product.
6. The warranty does not apply in case of injudicious use.
7. Possible shipping costs are not covered by the warranty.
8. Repairs should exclusively be carried out by your supplier.
9. Potential maintenance of the product, as described in the user manual, should be carried out on time.

9. EG-Declaration of conformity

EG-Declaration of conformity

According to EG-machine guideline 2006/42/EG, attachment II A

We, Dolezych GmbH & Co. KG, Hartmannstraße 8, D-44147 Dortmund, hereby declare that the machine/equipment described below, on account of its conception and design and in the form brought by us onto the market, conforms to the relevant fundamental health and safety requirements of the respective European Union directive(s). This declaration loses its validity if any changes are made to the machine/equipment without our agreement.

Product:	Plain Trolley Do 190/T and Geared Trolley Do 191/T
Capacities:	500 kg, 1,000 kg, 2,000 kg, 3,000 kg, 5,000 kg, 10,000 kg
Article numbers:	08989205/08989405, 08989210/08989410, 08989220/08989420, 08989230/08989430, 08989250/08989450, 08989299/08989499
Appropriate EG-guideline:	EG-guideline 2006/42/EG
Applied engineer standards:	DIN EN 13157, BGR 500, UVV 18.4



date / authorised person for documentation

International Contact

Germany

Dolezych GmbH & Co. KG
Hartmannstraße 8
D-44147 Dortmund
Telefon +49 (0)231/82 85-0
Telefax +49 (0)231/82 77 82
<http://www.dolezych.de>
Email: info@dolezych.de

Poland

Dolezych Sp Z.O.O
Ul. Koszykowa 1B
PL-40760 Katowice
Telefon +48 326035800
Telefax +48 326035829
<http://www.dolezych.pl>
Email: info@dolezych.pl

Switzerland

Doleco International Beteiligungs GmbH
Sagmattstraße 4
CH – 4710 Balsthal
Tel.: +41 623 9191 40
Fax: +41 623 9191 41
Email: doleco@bluewin.ch

Chile

Industrial
Dolezych Chile Ltda.
Pan. Nor. km 18, Colina
RCH – Santiago / Chile
Telefon +56 27387977
Telefax +56 27387351
<http://www.dolezych.cl>
Email: info@dolezych-chile.cl

China

Doleco Kunshan
Lifting and Lashing Ltd.
No.1155Fuli Road Nangang
RC – 21532 6 ZhangpuTown, Kunshan
Tel.: +86 512 574 28 78 0

Fax: +86 512 574 28 799
<http://www.dolecocn.cn>
Email: export@dolecocn.cn

USA

Doleco USA Inc.
Office:
400 Oser Ave., Suite 1650,
Hauppauge, NY 11788
Warehouse:
290 Pratt Street
Meriden CT 06450
Tel: +1 860-225-4521
Mobile: +1 860-729-5289
<http://www.doleco-usa.com>
Email: ralph.abato@doleco-usa.com

Ukraine

Dolezych Ukraine – NFCI L.t.d.r
13, Kaunasskaya str.
02160, Kiev, Ukraine
Tel. / Fax: +38 (044) 501-68-91
<http://www.dolezych.com.ua>
Email: info@dolezych.com.ua

Russia

Dolezych Russia
27, Krasnodonskaya str.
02160, Voronezh, Russian Federation
Tel.\ Fax: +7 (473) 227-27-97
<http://www.dolezych.ru>
Email: info@dolezych.ru

Turkey

Dolezych Limited
Barbaros Mah. Dereboyu Cad.
Akzambak Sok. No: 3
B Blok, Daire: 83, Kat: 14
34746 Atasehir / Istanbul
Telefon +90 (216) 394 86 22
Telefax +90 (216) 394 86 23
Email: info@dolezych.com.tr

Dolezych
einfach sicher

www.dolezych.de

DoLast Urządzenia transportowe

Instrukcja Użytkownika (Operatora) Wózek jezdny Do 190/T • Wózek jezdny z łańcuchem Do 191/T



Przeczytaj niniejszą instrukcję przed użyciem urządzenia. Instrukcja ta zawiera bardzo ważne informacje dotyczące bezpieczeństwa i działania urządzenia. Jest to profesjonalny produkt przeznaczony dla użytkowników komercyjnych.

OSTRZEŻENIE: Sprzęt ten nie powinien być instalowany, obsługiwany lub poddawany konserwacji przez osoby, które nie przeczytały ze zrozumieniem całej treści niniejszej instrukcji. Nieprzestrzeganie zaleceń zawartych w niniejszej instrukcji może spowodować poważne obrażenia ciała, śmierć i/lub uszkodzenia mienia.

- | | | | |
|--|---|---|----|
| 1. Informacje ogólne | 2 | 5. Montaż | 7 |
| 2. Instrukcje dotyczące bezpiecznego użytkowania | 2 | 6. Wykres umiejscowienia podkładek dystansowych | 7 |
| 3. Specyfikacja techniczna | 3 | 7. Konserwacja | 9 |
| 4. Rysunek rozszerzony – mapa części | 5 | 8. Gwarancja | 10 |
| | | 9. Deklaracja zgodności WE | 10 |

1. Informacje ogólne

Niniejsza instrukcja zawiera ważne informacje dla całego personelu biorącego udział w bezpiecznej instalacji, obsłudze i konserwacji niniejszego produktu. Podczas używania ręcznego wózka jezdnego może pojawić się wiele różnych rodzajów ryzyka, łącznie z ryzykiem zranienia i zniszczenia mienia. Każdy, kto ma kontakt

z procedurą instalacji, konserwacji lub obsługi wózka musi w pełni zaznajomić się z treścią niniejszej instrukcji. Aby uchronić się przed ryzykiem obrażeń ciała lub szkód materialnych, należy stosować się do poniższych instrukcji i informacji zawartych w niniejszej instrukcji.

2. Instrukcje dotyczące bezpiecznego użytkowania

1. Przed montażem wózka, operator powinien sprawdzić, czy nie ma na nim znamion zużycia lub uszkodzeń.

2. Nigdy nie używaj wózka, w którym stwierdzono uszkodzenia.

3. Dopinaj do niego tylko wciągnik o takim samym lub mniejszym udźwigu nominalnym co wózek.

4. Używaj wózka tylko, jeśli ładunek jest wyśrodkowany pod wózkiem. Nie ściągaj ładunku w bok.

5. Dopilnuj, by na ścieżce transportu ładunku nie było żadnych osób. Nie podnoś ładunku ponad głowami ludzi.

6. Unikaj kolizji i wstrząsów.

7. Przed użyciem wózka dopilnuj, aby na obu końcach belki jezdnej zainstalowane były ograniczniki.

8. Nigdy nie łącz łańcucha ręcznego przez wkładanie bolca pomiędzy ogniwa.

9. Nie huśtaj zawieszonym ładunkiem.

10. Nie wprowadzaj do wózka żadnych modyfikacji.

3. Specyfikacja techniczna

Wózek jezdny Do 190/T

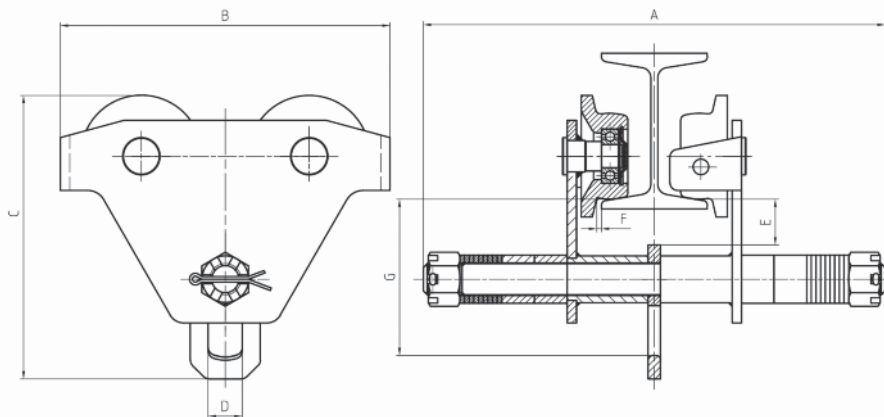

Model		Do 190/T					
Udźwig (t)		0,5	1	2	3	5	10
Obciążenie próbne (t)		0,625	1,25	2,5	3,75	6,25	12,5
Szerokość belki (mm)		68-203	68-203	88-203	110-203	116-203	130-203
Wymiary (mm)	A	297	310	329	348	378	411
	B	212	248	293	350	382	467
	C	184	223,5	267,5	322	372	483
	D	22	28	34	42	46	72
	E	29,5	30	30	34,5	36,5	40
	F	≈3	≈3	≈3	≈3	≈5	≈5
	G	102,5	123	147	173,5	200	273
Min. promień krzywizny (m)		0,6	0,8	1	1,4	1	1,2
Ciążar własny (kg)		5,9	9,9	16	28,4	43,3	86,2

Wózek jezdny Do 191/T

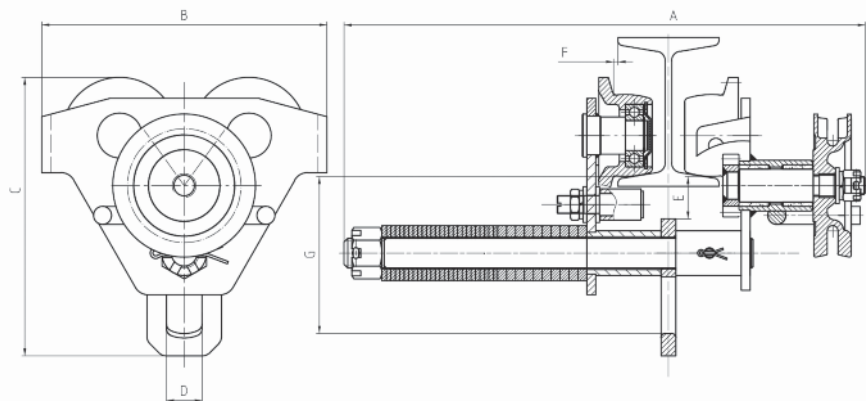

Model		Do 191 / T					
Udźwig (t)		0,5	1	2	3	5	10
Obciążenie próbne (t)		0,625	1,25	2,5	3,75	6,25	12,5
Szerokość belki (mm)		68-203	68-203	88-203	110-203	116-203	130-203
Wymiary (mm)	A	336,5	356,5	369	388	405,5	432
	B	212	248	293	350	382	467
	C	184	223,5	267,5	322	372	483
	D	22	28	34	42	46	72
	E	29,5	30	30	34,5	36,5	40
	F	≈ 3	≈ 3	≈ 3	≈ 3	≈ 5	≈ 5
	G	102,5	123	147	173,5	200	273
Min. promień krzywizny (m)		0,6	0,8	1	1,4	1	1,2
Ciążar własny (kg)		9,4	13,9	20,7	33,3	47,9	90,6

4. Rysunek rozszerzony – mapa części

PL

Wózek jezdny Do 190/T

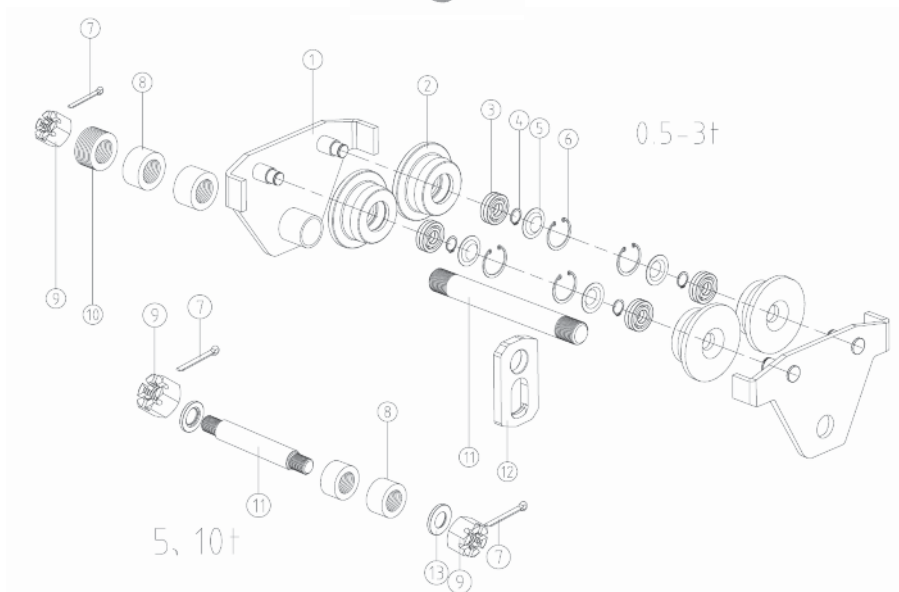

L.p.	Nazwa części	L.p.	Nazwa części
1	Obudowa	8	Tuleja
2	Rolka	9	Nakrętka sześciokątna
3	Łożysko	10	Podkładka
4	Pierścień sprężynujący	11	Sworzeń łączący obudowę
5	Pokrywa łożyska	12	Ucho do podwieszania
6	Pierścienie Segera	13	Podkładka
7	Zawlecзки		

Wózek jezdny Do 191/T

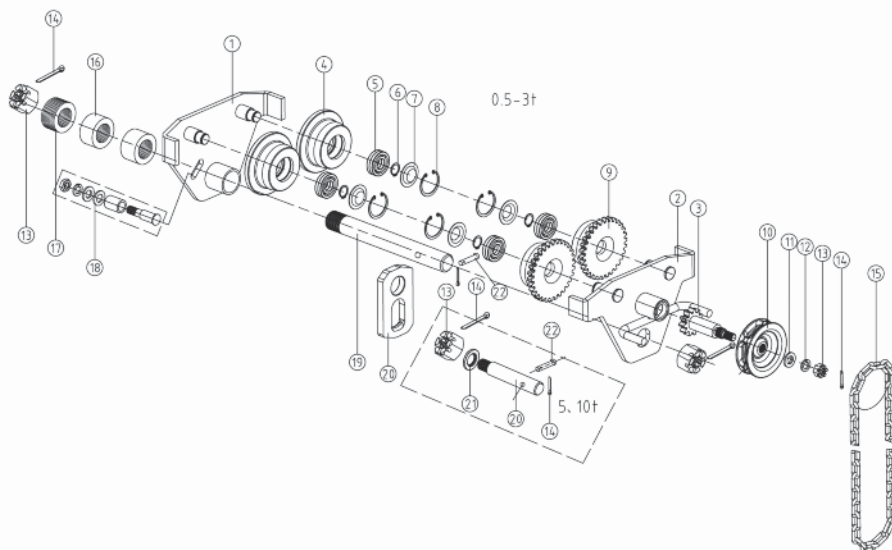

L.p.	Nazwa części	L.p.	Nazwa części	L.p.	Nazwa części
1	Obudowa zewnętrzna	9	Koło napędowe	17	Podkładka
2	Obudowa koła zębatego	10	Koło łańcucha ręcznego	18	Zabezpieczenie przed upadkiem
3	Zespół wału napędowego	11	Podkładka	19	Sworzeń łączący obudowę
4	Rolka	12	Podkładka sprężynowa	20	Ucho do podwieszania
5	Łożysko	13	Nakrętka sześciokątna	21	Podkładka
6	Pierścień sprężynujący	14	Zawlecзки	22	Tuleja blokująca sworzeń
7	Pokrywa łożyska	15	Łańcuch manewrowy		
8	Pierścienie Segera	16	Tuleje		

5. Montaż

1. Zmierz faktyczną szerokość belki.
2. Sprawdź, czy ilość podkładek i tulejek jest zgodna z tabelą. Zamontuj wymaganą podkładkę i tulejkę na sworzeń od wewnątrz obudowy tak, by odległość pomiędzy obręczami rolek wynosiła przynajmniej 6 mm więcej niż szerokość belki jezdnej (z każdej strony o 3 mm). Prosimy o zapoznanie się z specyfikacją „F” wymiary.
3. Zamontuj pozostałą podkładkę i tulejkę na zewnętrznej stronie obudowy i nakręć nakrętki sześciokątne na sworzeń.
4. Teraz delikatnie poluzuj nakrętki i rozszerz obudowy tak, aby na belkę jezdną można było umieścić rolki.
5. Następnie dokręć nakrętki sześciokątne do podkładek i podwiesz pod wózek lekkie obciążenie w celu upewnienia się, czy wszystkie cztery rolki dotykają belki jezdnej. Następnie dociśnij nakrętki sześciokątne do podkładek i zablokuj je.

6. Wykres umiejscowienia podkładek dystansowych

Wózek jezdny Do 190/T

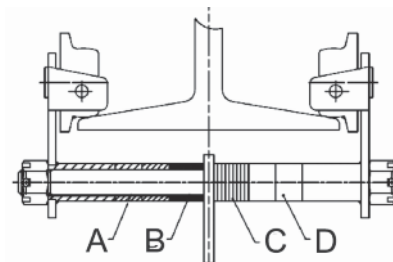

Wózek jezdny z łańcuchem Do 191/T

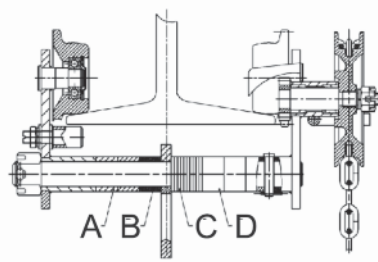



„A” i „D” to ilości tulejek; „B” i „C” to ilości podkładek

Tabela umiejscowienia podkładek dystansowych i tulei

Szerokość belki (mm)	500 kg				1.000 kg				2.000 kg				3.000 kg				5.000 kg				10.000 kg			
	A	B	C	D	A	B	C	D	A	B	C	D	A	B	C	D	A	B	C	D	A	B	C	D
68	0	0	0	0	0	0	0	0																
74	0	1	1	0	0	1	1	0																
80	0	2	2	0	0	2	2	0	0	0	0	0												
88	0	3	3	0	0	3	3	0	0	1	1	0												
94	0	4	4	0	0	4	4	0	0	2	2	0												
100	0	5	5	0	0	5	5	0	0	3	3	0												
102	0	6	5	0	0	6	5	0	0	3	3	0												
110	1	0	0	1	1	0	0	1	0	5	4	0	0	0	0	0								
112	1	0	0	1	1	0	0	1	0	5	5	0	0	0	0	0								
116	1	1	1	1	1	1	1	0	6	5	0	0	1	1	0	0	0	0	0					
118	1	1	1	1	1	1	1	1	0	6	6	0	0	1	1	0	0	0	0					
122	1	2	2	1	1	2	2	1	0	6	6	0	0	2	2	0	0	1	1	0				
124	1	2	2	1	1	2	2	1	1	0	0	1	0	2	2	0	0	1	1	0				
130	1	3	3	1	1	3	3	1	1	1	1	1	0	3	3	0	0	2	2	0	0	0	0	0
132	1	4	3	1	1	4	3	1	1	1	1	1	0	4	3	0	0	3	2	0	0	0	0	0
134	1	4	4	1	1	4	4	1	1	2	1	1	0	4	4	0	0	3	3	0	0	1	0	0
136	1	4	4	1	1	4	4	1	1	2	2	1	0	4	4	0	0	3	3	0	0	1	1	0
138	1	5	4	1	1	5	4	1	1	2	2	1	0	5	4	0	0	4	3	0	0	1	1	0
140	1	5	5	1	1	5	5	1	1	3	2	1	0	5	5	0	0	4	4	0	0	2	1	0
142	1	5	5	1	1	5	5	1	1	3	3	1	0	5	5	0	0	4	4	0	0	2	2	0
144	1	6	5	1	1	6	5	1	1	3	3	1	0	6	5	0	0	5	4	0	0	2	2	0
146	1	6	6	1	1	6	6	1	1	4	3	1	0	6	6	0	0	5	5	0	0	3	2	0
150	1	7	6	1	1	7	6	1	1	4	4	1	0	7	6	0	0	6	5	0	0	3	3	0
152	2	0	0	2	2	0	0	2	1	5	4	1	0	7	7	0	0	6	6	0	0	4	3	0
154	2	0	0	2	2	0	0	2	1	5	5	1	0	7	7	0	0	7	6	0	0	4	4	0
158	2	1	1	2	2	1	1	2	1	6	5	1	1	0	0	1	1	0	0	1	0	5	4	0
160	2	1	1	2	2	1	1	2	1	6	6	1	1	0	0	1	1	0	0	1	0	5	5	0
162	2	2	1	2	2	2	1	2	1	6	6	1	1	1	0	1	1	1	0	1	0	5	5	0
166	2	2	2	2	2	2	2	2	2	0	0	2	1	1	1	1	1	1	1	1	1	0	0	0
168	2	3	2	2	2	3	2	2	2	0	0	2	1	2	1	1	2	1	1	1	0	0	0	1
170	2	3	3	2	2	3	3	2	2	1	0	2	1	2	2	1	1	2	2	1	1	1	0	1
176	2	4	4	2	2	4	4	2	2	2	1	2	1	3	3	1	1	3	3	1	1	2	1	1
178	2	4	4	2	2	4	4	2	2	2	2	2	1	3	3	1	1	3	3	1	1	2	2	1
180	2	5	4	2	2	5	4	2	2	2	2	2	1	4	3	1	1	4	3	1	1	2	2	1
182	2	5	5	2	2	5	5	2	2	3	2	2	1	4	4	1	1	4	4	1	1	3	2	1
184	2	5	5	2	2	5	5	2	2	3	3	2	1	4	4	1	1	4	4	1	1	3	3	1
186	2	6	5	2	2	6	5	2	2	3	3	2	1	5	4	1	1	5	4	1	1	3	3	1
188	2	6	6	2	2	6	6	2	3	4	3	2	1	5	5	1	1	5	5	1	1	4	3	1
194	2	7	7	2	2	7	7	2	2	5	4	2	1	6	6	1	1	6	6	1	1	5	4	1
200	2	8	8	2	2	8	8	2	2	6	5	2	1	7	7	1	1	7	7	1	1	6	5	1
203	2	9	8	2	2	9	8	2	2	6	6	2	1	8	7	1	1	8	7	1	1	6	6	1

7. Konserwacja

1. Przed użyciem wózka jezdnego sprawdź poprawność jego działania.
2. W przypadku wątpliwości lub zmniejszenia należy natychmiast wyłączyć wózek z użytkowania.
3. Uszkodzone części należy zastępować wyłącznie częściami oryginalnymi.
4. Sprawdź poniższą tabelę okresowej konserwacji:

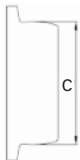
Model	Prosty Wózek Do 190/T				
Element	Metoda	Kryteria odrzucenia		Zalecane działanie	
obudowa	Sprawdź wzrokowo	Sprawdź obudowę pod kątem zużycia, pęknięć i deformacji		Wymień	
Sworzeń	Pomiar 	Udźwig (t)	D (mm)		Wymień
			Odrzuć		
		0,5	≤ 18,0		
		1	≤ 21,6		
		2	≤ 27,0		
		3	≤ 32,4		
	5	≤ 37,8			
10	≤ 54,0				
	Sprawdź wzrokowo	Sprawdź sworzeń pod kątem zużycia, pęknięć i deformacji		Wymień	
Ucho do podwieszania	Pomiar 	Udźwig (t)	A (mm)	B (mm)	Wymień
			Odrzuć		
		0,5	≤ 10,8	≤ 12,6	
		1	≤ 14,2	≤ 15,3	
		2	≤ 17,1	≤ 18,5	
		3	≤ 22,3	≤ 23,4	
	5	25,9	31,5		
10	40,0	40,5			
Rolka	Pomiar 	Udźwig (t)	C (mm)		Wymień
			Odrzuć		
		0,5	≤ 49,5		
		1	≤ 63,0		
		2	≤ 76,5		
		3	≤ 94,5		
	5	≤ 105,3			
10	≤ 131,4				
	Sprawdź wzrokowo	Sprawdź rolki pod kątem zużycia, pęknięć i deformacji. Sprawdź, czy rolka płynnie się kręci.		Wymień	
Nakrętka sześciokątna	Sprawdź wzrokowo	Sprawdź czy wszystkie nakrętki sześciokątne są dobrze dokręcone.		Wymień	

8. Gwarancja

1. Gwarancja rozpoczyna się od dnia wpisanego na tabliczce znamionowej i ważna jest przez okres 6 miesięcy.
2. Gwarancja nie może być przenoszona bez zgody dystrybutora.
3. Bez tabliczki znamionowej nie będzie można realizować roszczeń gwarancyjnych.
4. Gwarancja ma zastosowanie tylko pod warunkiem, że produkt użytkowany jest zgodnie z załączoną instrukcją i wyłącznie dla celów, do jakich został zaprojektowany.
5. Nie wolno dokonywać żadnych modyfikacji produktu.
6. Gwarancja nie będzie obowiązywała w przypadku nieracjonalnego użytkownika produktu.
7. Gwarancja nie obejmuje kosztów wysyłki.
8. Naprawy mogą być przeprowadzane wyłącznie przez Państwa dostawcę.
9. Potencjalne prace konserwacyjne, opisane w instrukcji użytkownika, należy przeprowadzać w wyznaczonych okresach.

9. Deklaracja zgodności WE

Deklaracja zgodności WE

Zgodnie z wytycznymi dyrektywy maszynowej 2006/42/WE, załącznik II A

My, firma Dolezych GmbH & Co. KG, Hartmannstraße 8, D-44147 Dortmund, niniejszym oświadczamy, że niżej opisane urządzenie/sprzęt, w swojej koncepcji i projekcie oraz w formie wprowadzonej przez nas na rynek, jest zgodne(y) z obowiązującymi wymogami bezpieczeństwa i higieny pracy stosownych dyrektyw Unii Europejskiej. Niniejsza deklaracja traci swoją ważność w momencie dokonania jakichkolwiek zmian w maszynie/sprzęcie bez naszej zgody.

Produkt:	Wózek jezdny Do 190/T oraz Wózek jezdny z łańcuchem Do 191/T
Udźwig:	500 kg, 1 000 kg, 2 000 kg, 3 000 kg, 5 000 kg, 10 000 kg
Numery katalogowe:	08989205 / 08989405, 08989210 / 08989410, 08989220 / 08989420, 08989230 / 08989430, 08989250 / 08989450, 08989299 / 08989499
Właściwe wytyczne WE:	wytyczne Dyrektywy Maszynowej 2006/42/WE
Zastosowane normy inżynierskie:	PN -EN 13157, BGR 500, UVV 18.4



data / upoważniona osoba dla dokumentacji

Informacje kontaktowe

Niemcy

Dolezych GmbH & Co. KG
Hartmannstraße 8
D-44147 Dortmund
Telefon +49 (0)231/82 85-0
Telefaks +49 (0)231/82 77 82
<http://www.dolezych.de>
E-mail: info@dolezych.de

Polska

Dolezych Sp Z.O.O
Ul. Koszykowa 1B
PL-40760 Katowice
Telefon +48 326035800
Telefaks +48 326035829
<http://www.dolezych.pl>
E-mail: info@dolezych.pl

Szwajcaria

Doleco International Beteiligungs GmbH
Sagmattstraße 4
CH – 4710 Balsthal
Tel.: +41 623 9191 40
Telefaks : +41 623 9191 41
E-mail: doleco@bluewin.ch

Chile

Industrial
Dolezych Chile Ltda.
Pan. Nor. km 18, Colina
RCH – Santiago / Chile
Telefon +56 27387977
Telefaks +56 27387351
<http://www.dolezych.cl>
E-mail: info@dolezych-chile.cl

Chiny

Doleco Kunshan
Lifting and Lashing Ltd.
No.1155Fuli Road Nangang
RC – 21532 6 ZhangpuTown, Kunshan
Tel.: +86 512 574 28 78 0

Telefaks: +86 512 574 28 799
<http://www.dolecocn.cn>
E-mail: export@dolecocn.cn

USA

Doleco USA Inc.
Office:
400 Oser Ave., Suite 1650,
Hauppauge, NY 11788
Warehouse:
290 Pratt Street
Meriden CT 06450
Tel: +1 860-225-4521
Mobile: +1 860-729-5289
<http://www.doleco-usa.com>
E-mail: ralph.abato@doleco-usa.com

Ukraina

Dolezych Ukraine – NFCI L.t.d.r
13, Kaunasskaya str.
02160, Kijów, Ukraina
Telefon / Telefaks: +38 (044) 501-68-91
<http://www.dolezych.com.ua>
E-mail: info@dolezych.com.ua

Rosja

Dolezych Russia
27, Krasnodonskaya
02160, Woroneż, Federacja Rosyjska
Telefon \ Telefaks: +7 (473) 227-27-97
<http://www.dolezych.ru>
E-mail: info@dolezych.ru

Turcja

Dolezych Limited
Barbaros Mah. Dereboyu Cad.
Akzambak Sok. No: 3
B Blok, Daire: 83, Kat: 14
34746 Atasehir / Stambur
Telefon +90 (216) 394 86 22
Telefaks +90 (216) 394 86 23
E-mail: info@dolezych.com.tr

Dolezych
einfach sicher

www.dolezych.de